

STORE ENROULEUR
AVEC BATTERIE
RECHARGEABLE



Store enrouleur
révolutionnaire
et innovant

Moteur GAPOSA XS30DC ultra silencieux

Moteur tubulaire DC le plus silencieux et le plus puissant en 25 mm sur le marché

Algorithme de contrôle de vitesse

Maintient la rotation du moteur constante dans toutes les conditions de charges pour un alignement parfait des stores

Nombreuses options disponibles

Barre de fixation, Coffre, Guidage par câbles, coulisses occultantes

CARACTÉRISTIQUES PRINCIPALES

- ▶ Batterie rechargeable intégrée
- ▶ Motorisation ultra silencieuse
- ▶ Vitesse constante contrôlée
- ▶ Un large choix d'options qui répond à de nombreuses possibilités d'utilisations
- ▶ Approche ralentie des fins de courses haute et basse
- ▶ Réglage facile des fins de courses
- ▶ Connexion du câblage facile et sécurisée

CARACTÉRISTIQUES TECHNIQUES XSDC3EX226B-550

Couple	2 Nm
Vitesse	26 rpm
Puissance	18 W
Intensité	1,60 A
Voltage	12 V
Protection	IP30
Coupure thermique	4 min
Fréquence radio	868,30 Mhz
Type FDC	Electronique
Tours max.	70
Température de fonct.	- 10°C / + 40°C
Classe isolation	III

MOTEUR XSDC3EX226B-550

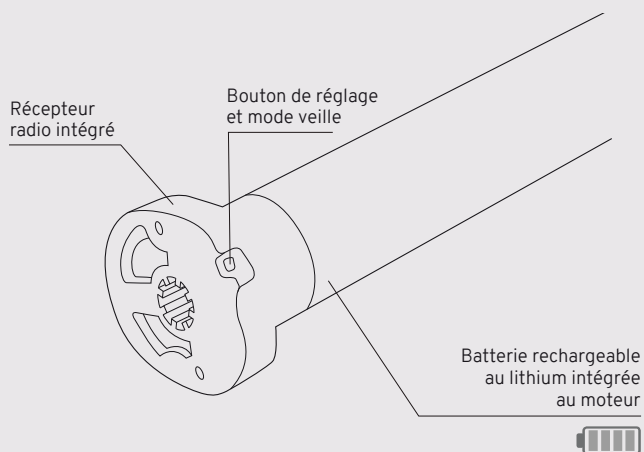

DIMENSIONS EN MM

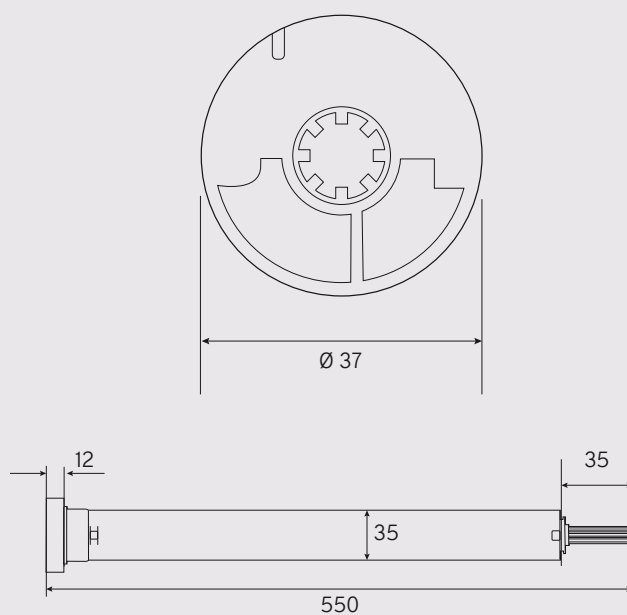

STORE ENROULEUR
AVEC BATTERIE
RECHARGEABLE

FIXATION LATÉRALE BARRE DE FIXATION

Store jusqu'à 3000 mm de large et 3000 mm de haut avec maximum de 7,5 kg de poids total. Le poids total inclut le mécanisme hors barre de fixation plus la toile et la barre de charge.

- ▶ Ultra silencieux.
- ▶ Vitesse constante contrôlée.
- ▶ Approche ralentie des fins de courses.

La barre de fixation permet à une seule personne d'installer le store rapidement et sans souci d'alignement. Positionner les supports plafonds puis clipser le store.

STORES À GUIDAGE LATÉRAL

▶ STORE À GUIDAGE CÂBLES

Câble perlon (nylon) ou acier. Le système de guidage par câbles permet également de maintenir la toile évitant ainsi les balancements du store.

▶ STORE À GLISSIÈRES

Les coulisses latérales comblent l'espace entre la toile et la fenêtre permettant d'obtenir une occultation latérale totale. Le système de guidage par glissières permet également de maintenir la toile.

FIXATION
LATÉRALE

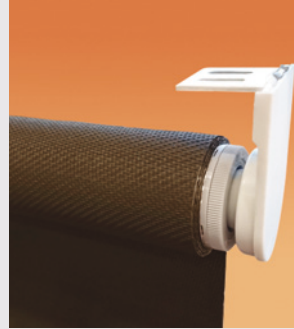

BARRE DE
FIXATION



STORE + GUIDAGE CÂBLES

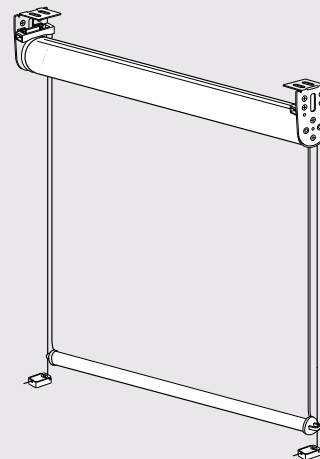

STORE + GLISSIÈRES

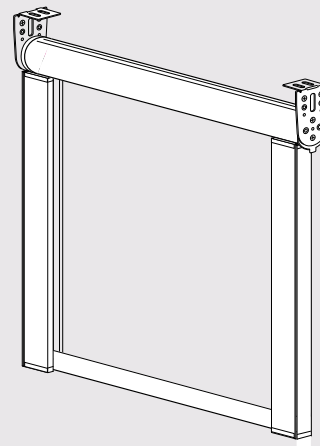

STORES MOTORISÉS AUTONOMES À COFFRE

2 tailles de coffre sont disponibles en fonction de la largeur du store et de l'épaisseur de l'enroulement de la toile.

► STORE À COFFRE SIMPLE

► COFFRE + GUIDAGE CÂBLES

Câbles perlon (nylon) ou acier. Le système de guidage par câbles permet également de maintenir la toile évitant ainsi les balancements du store.

► COFFRE + GLISSIÈRES

La combinaison coffre + glissières permet d'obtenir une occultation totale. Le système de guidage par glissières permet également de maintenir la toile.

DIMENSIONS DES COFFRES EN MM

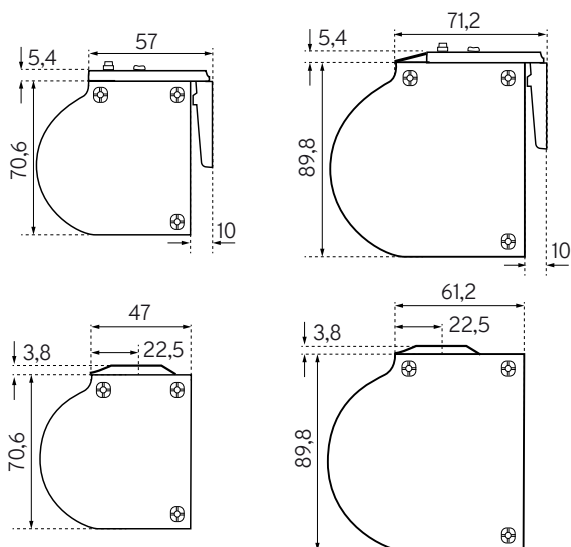

STORE À COFFRE SIMPLE

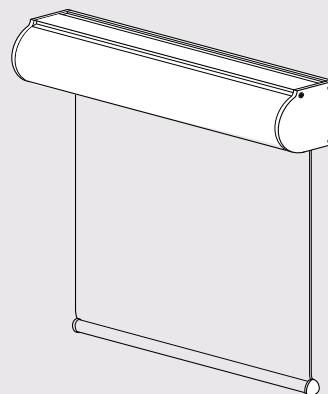

STORE À COFFRE + GUIDAGE CÂBLES

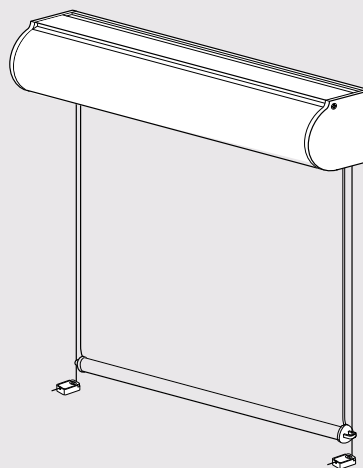

STORE À COFFRE + GLISSIÈRES

